

¿Por qué **elegir la tecnología O'PRO?**



 **O'Pro**
TECHNOLOGY

La tecnología O'Pro utiliza una resistencia que equilibra el potencial eléctrico tanto del tanque como del elemento calefactor. Esto prolonga la vida del ánodo de magnesio **hasta en un 50% más de vida útil que el resto de las marcas** y reforzando la protección contra la corrosión, y brindando mayor durabilidad.



Escanea y conoce la tecnología O'Pro

 **Atlantic marca Francesa Líder en Europa**

En sistemas de calefacción eléctrica y de agua caliente.



DIAMOND PROTECTION

Cuba vitrificada con la dureza similar a la de un diamante que garantiza una mayor durabilidad.



BACTERY PROTECT

Elimina las bacterias y mejora la calidad del agua.



POLIURETANO RÍGIDO

Espuma aislante que evita la pérdida de calor, aumentando la eficiencia del termo.



SISTEMA BRISE JET

Evita que el agua fría y el agua caliente se mezclen en exceso, permitiendo un mayor ahorro y eficiencia.

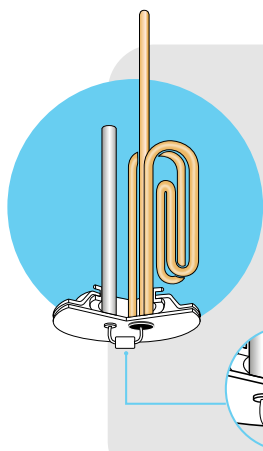

LÍNEA DE TERMOS ELÉCTRICOS O'PRO+

El sistema O'pro+ equilibra el potencial eléctrico del tanque y la resistencia. Esto prolonga la vida útil del ánodo de magnesio y evita la corrosión.

De esta manera aumenta en un
50% más la vida útil de la
resistencia y del termo.



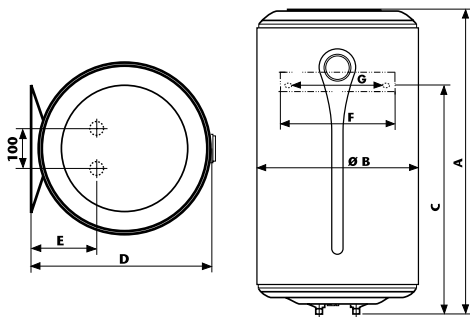

Reconocido como uno de los termos con
mayor durabilidad en Europa.

Dimensiones de instalación

Modelo	Dimensión (cm)						
	A	B	C	D	E	F	G
O'pro+ 50L	60,7	43,3	38,2	45,1	15,8	30	1/2"
O'pro+ 80L	80,6	43,3	59,2	45,1	15,8	30	1/2"
O'pro+ 100L	100,8	43,3	74,2	45,1	15,8	30	1/2"
O'pro+ 120L	113,9	43,3	91,7	45,1	15,8	30	1/2"



Información técnica

Modelo	Número de usuarios	Consumo (W)	Voltaje (V)	Tiempo de calentamiento 65 (±50°C)	Peso
O'pro+ 50L		0,85 kW	220 - 240v	2h07	15kg
O'pro+ 80L		1,25 kW	220 - 240v	3h11	20kg
O'pro+ 100L		1,60 kW	220 - 240v	4h15	24kg
O'pro+ 120L		1,90 kW	220 - 240v	5h06	28kg



Certificación Europea, que permite su instalación en baños y zonas húmedas y además, impide el ingreso de elementos sólidos.